

- 注記 NOTES**
- △1 偶数極品に適用。
APPLIES ONLY TO EVEN NO. CKT. SIZES.
 - 2. 嵌合相手: 51102, 51103 シリーズ
MATES WITH: 51102, 51103 SERIES.
 - △3 累積ピッチの許容差は、20ピッチで ±1.0mm とする。
ACCUMULATED TOLERANCE IS TO BE ±1.0mm PER 20 PITCH.
 - △4 粘着テープは台紙からはみ出さないこと。
THE ADHESIVE TAPE SHOULD NOT BE PROTRUDED FROM THE BASE TAPE.
 - △5 リード線の曲がりの許容差は 1mm MAX. とする。
CAMBER OF THE LEADS: 1mm MAX.
 - △6 測定位置は、コネクタの先端とする。
INCLINED POSITION FROM THE CENTER-LINE, SHOULD BE 1mm MAX. MEASURING SHOULD BE DONE, USING THE TOP OF BASE TAPE AS DATUM.
 - △7 測定位置は、台紙の上端とし、リード線の中心線との間隔とする。
DIM. 3.85 AND DIM. 5 SHOULD BE MEASURED ON THE TOP OF BASE TAPE. DIMENSIONS ARE A SPACING BETWEEN THE CENTER-LINES.

400	9.95	25.4	22.4	20.7	17.5	53375-0890	8
	7.45	↑	19.9	18.2	15	↑	-0790
500	7.45	↓	17.4	15.7	12.5	↓	-0690
	4.95	↓	14.9	13.2	10	↓	-0590
900	4.95	↓	12.4	10.7	7.5	↓	-0490
	2.45	↓	9.9	8.2	5	↓	-0390
	2.45	↓	7.4	5.7	2.5	↓	-0290
包装数量/箱 QTY/CARTON	E	D	C	B	A	MATERIAL NO.	極数 NO. OF CKTS.

材料 MATERIAL		図中参照 SEE DRAWING		molex MOLEX-JAPAN CO., LTD. 日本モレックス株式会社	
E 変更 REVISD	(J2004-3573)	Y.W	M.S	04/04/05	仕上げ FINISH —
D 変更 REVISD	(J30223)	K.T	H.H	'93/3/10	
C 変更 REVISD	(J3021)	K.T	H.H	'93/2/9	適用電線範囲 WIRE RANGE —
B 変更 REVISD	(J30000)	H.H	M.F	'93/1/7	
A 変更 REVISD	(J20671)	K.T	H.H	'92/7/29	被覆外径 INS. RANGE —
① 新規作成 PROPOSED	(J20390)	K.T	H.H	'92/5/8	
記号 LTR	変更内容 REVISION RECORD	DR. CHK.	日付 DATE	尺貫 SCALE 3:1	DRAWN BY '92/5/6 K.TOJO CHK'D BY '93/3/10 H.HIRAMOTO
角度 ANGLE	±3°	DRAWN BY '92/5/6 K.TOJO CHK'D BY '93/3/10 H.HIRAMOTO			
30° 以上 OVER	+0.3	DWG. NO. (SHEET 1 OF 2) REV E			
10° 以上 OVER 30° 未満 UNDER	+0.25	SD-53375-***90			
未満 10° UNDER	+0.2	尺貫 SCALE 3:1			
一般公差 GENERAL TOLERANCES		THIS DRAWING CONTAINS INFORMATION THAT IS PROPRIETARY TO MOLEX(JAPAN) AND SHOULD NOT BE USED WITHOUT WRITTEN PERMISSION 本図面は日本モレックス(株)の所有する情報を含むもので、当社の許可なく複製を禁止する。			

E

D

C

B

A

DIMENSIONS IN METRIC DO NOT SCALE DRAWING

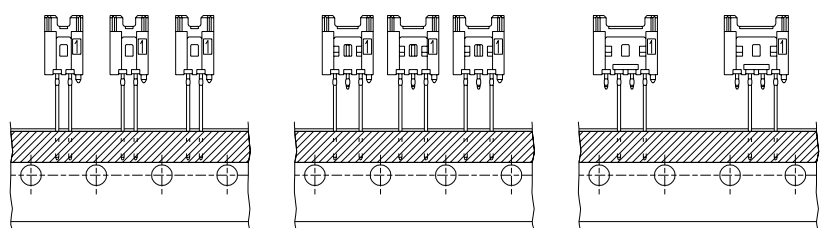

(2 極) (2 CKT.) (3 極) (3 CKT.) (4 極) (4 CKT.)

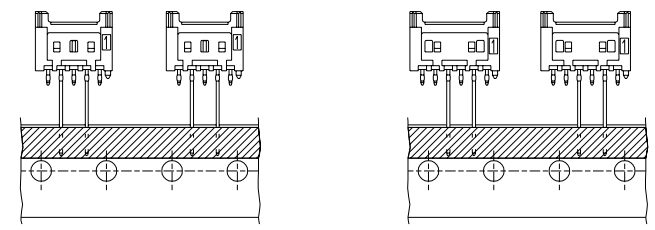

(5 極) (5 CKT.) (6 極) (6 CKT.)

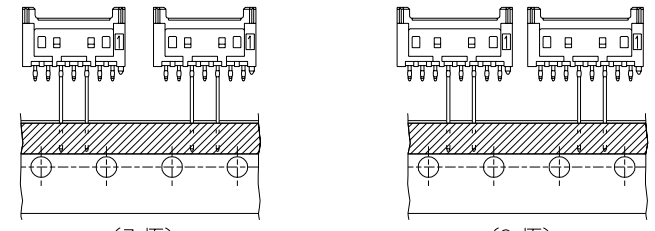

(7 極) (7 CKT.) (8 極) (8 CKT.)

極数別テーピング状態図
CKT. TAPING FORM

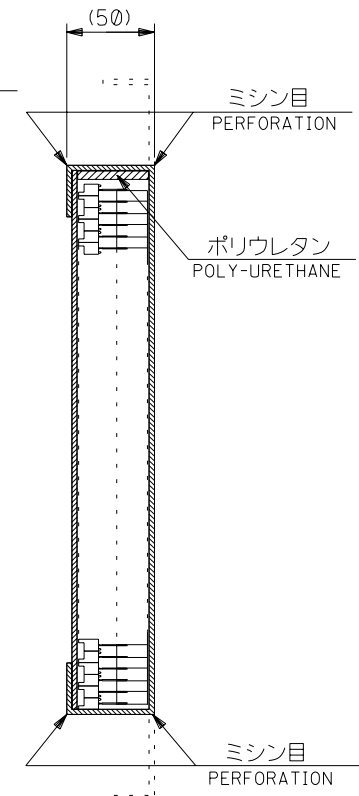
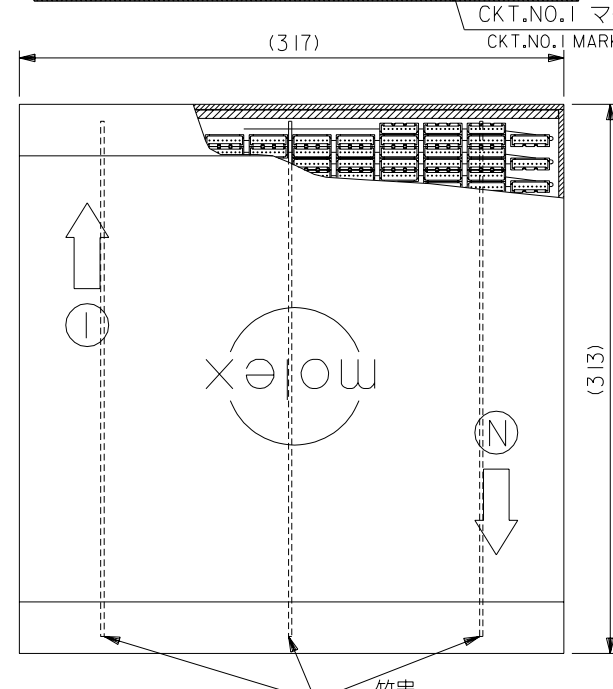
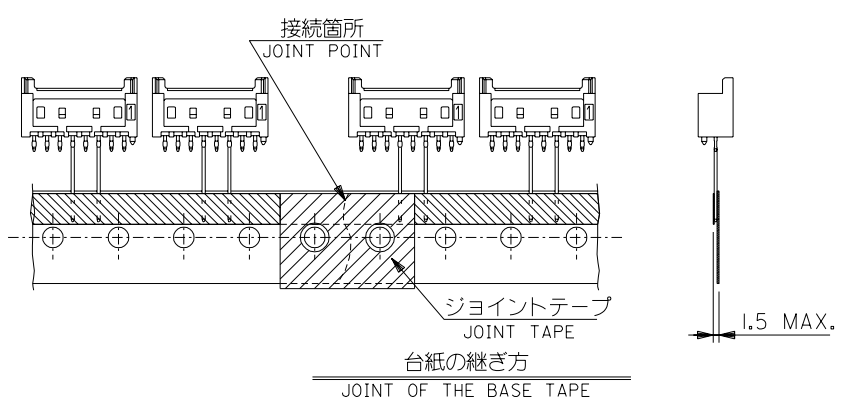

注記 NOTES

- 包装形態はつば折りて箱詰め。
RADIAL TAPE IS FOLDED AND PILED IN THE CARTON.
- テーピングの両端には、5個以上の送り穴を設けること。
BOTH ENDS OF TAPING, MORE THAN 5 FEEDING HOLES SHOULD BE PROVIDED.
- コネクタの欠落数は、D寸法 (SHEET 1 OF 2 参照) が12、7の場合連続3個まで、2.5、4の場合1個とする。(折り目ごとの1個抜きも含む)
ALLOWABLE NUMBERS OF CONSECUTIVE MISSING CONNECTORS:
FOR CONNECTORS WHERE D=12.7,=3(REFER TO SHEET 1 OF 2)
FOR CONNECTORS WHERE D=25.4,=1
- 台紙の継ぎ目のずれは、いかなる方向からも±0.3以内とする。
MISMATCHED JOINT OF THE BASE TAPE SHOULD BE KEPT WITHIN ±0.3mm IN EVERY DIRECTIONS.
- 図中指示以外の項目は、日本工業規格 JIS C0805 “電子部品のテーピング”を適用。
ITEMS UNLESS OTHERWISE SPECIFIED, JIS C 0805 (TAPING OF ELECTRONIC COMPONENTS) SHOULD BE APPLIED.

				材料 MATERIAL		SHEET 1 OF 2 参照		MOLEX-JAPAN CO.,LTD.	
				REFER TO SHEET 1 OF 2				日本モレックス株式会社	
E	変更 REVISD	(J2004-3573)	Y.W	M.S	04/04/05	仕上げ FINISH		REVISE ONLY ON CAD SYSTEM	
D	変更 REVISD	(J30223)	K.T	H.H	93/3/10	適用電線範囲 WIRE RANGE		TITLE 名称	
C	変更 REVISD	(J30210)	K.T	H.H	93/2/9	被覆外径 INS. RANGE		2.5 WIRE TO BOARD CONN.	
B	変更 REVISD	(J30000)	K.T	M.F	93/1/7	未滿 UNDER		WAFER ASS'Y RADIAL TAPING	
A	変更 REVISD	(J206710)	K.T	H.H	92/7/29	未滿 UNDER		-LEAD FREE-	
0	新規作成 PROPOSED	(J20390)	K.T	H.H	92/5/8	DRAWN BY '92/5/6		CHK'D BY '93/3/10	
一般公差 GENERAL TOLERANCES		記号 LTR		変更内容 REVISION RECORD		DR. CHK.		日付 DATE	
						K.T.OJO		H.HIRAMOTO	
						APP'D BY '93/3/10		M.FUKUSHIMA	
						尺度 SCALE		—	